

Vorlesung Netzbasierende Informationssysteme
(WS 2004/05)
Web-Struktur und Suche, Metasuchmaschinen

Robert Tolksdorf
Freie Universität Berlin
Institut für Informatik
Netzbasierende Informationssysteme
mailto:tolk@inf.fu-berlin.de
<http://www.robert-tolksdorf.de>
<http://nbi.inf.fu-berlin.de>

[1] © Robert Tolksdorf, Berlin

Überblick

[2] © Robert Tolksdorf, Berlin

Überblick

- Pagerank
- HITS
- Metasuchmaschinen

[3] © Robert Tolksdorf, Berlin

PageRank

[4] © Robert Tolksdorf, Berlin

PageRank

- PageRank Verfahren: Bewertung aller Web-Seiten nach ihrer relativen Wichtigkeit
- Kerntechnologie von Google
- Viele Links auf eine Seite legen nahe, dass die Seite wichtig ist (www.yahoo.com etc)
- Setzen eines Links ist Einschätzung der Wichtigkeit der referenzierten Seite (ähnlich einem Zitat)
- Links von wichtigen Seiten erhöhen Wichtigkeit
- Eine Seite hat hohen PageRank, wenn die PageRanks der Seiten, die auf sie verweisen, hoch sind
 - Viele mittelwichtige Seiten verweisen
 - Wenige hochwichtige Seiten verweisen

PageRank

- Web-Seite u
- F_u : Seiten, auf die u verweist
- B_u : Seiten, die auf u verweisen
- $N_u = |F_u|$: Anzahl der Links von u (out-degree)
- c : Faktor zur Normalisierung
- Vereinfachter PageRank $R(u)$ der Seiten u :

$$R(u) = c * \sum_{v \in B_u} \frac{R(v)}{N_v}$$

- c normalisiert die Summe aller PageRanks zu 1

Verteilung der Ranks

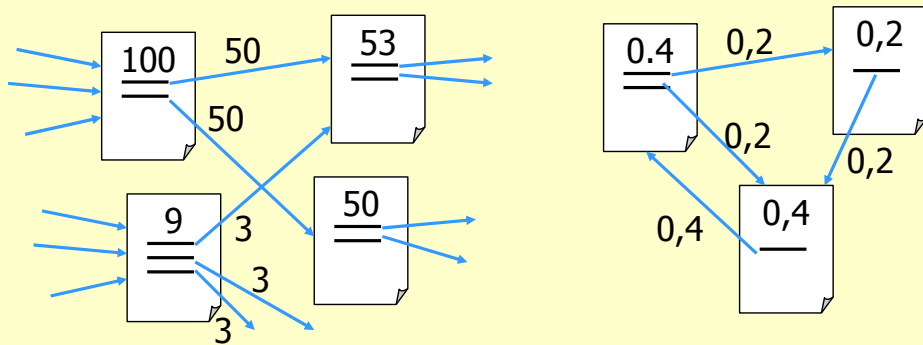

- Ist iterativ errechenbar

Beispieliterationen

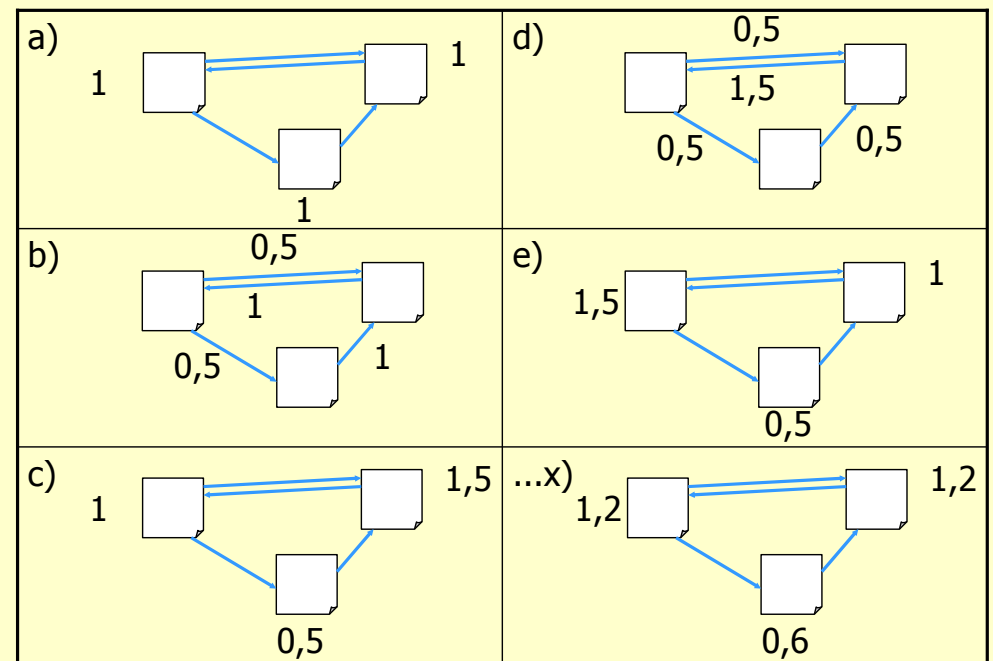

Iteration konvergiert

- Sei A eine Matrix der Größe $n \times n$ mit Web-Seiten als Reihen und Spalten
- Sei $A_{u,v} = 1/N_u$ falls Link von u nach v existiert, 0 sonst
- Sei R ein Vektor über Web-Seiten mit dem PageRank als Wert
- PageRank Formel: $R = cAR$
- R ist Eigenvektor und c Eigenwert von c
- R kann berechnet werden durch wiederholte Anwendung von A auf einen Startvektor

[9] © Robert Tolksdorf, Berlin

Vollständiger PageRank

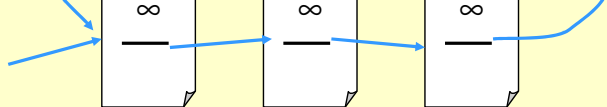
- Problem Schleifen: 
- Ist ein "Ranksink", weil aus der "Schleife" heraus keine Ranks abgegeben werden
- Ausgleichen durch Ranksource, die ein Vektor $E(u)$ aus Webseiten mit Rank ist
- Dieser Vektor wird zu den PageRanks hinzugerechnet

$$R'(u) = c * \sum_{v \in B_u} \frac{R'(v)}{N_v} + c * E(u)$$

so dass c maximiert ist und $\|R'\|_1 = 1$

[10] © Robert Tolksdorf, Berlin

Vollständiger PageRank

- Intuition: Einfache Version modelliert Zufalls-Surfer und die Wahrscheinlichkeit, dass Seiten von ihm durch zufälliges Verfolgen von Links besucht werden
- In einer Schleife springt der Surfer zu einer beliebigen andern Seite. E modelliert die Verteilung dieser zufälligen Auswahl
- PageRank ist die Verteilung der Wahrscheinlichkeit eine bestimmte Seite durch zufällige Navigation zu erreichen
- Bestimmung aus globaler Sicht

[11] © Robert Tolksdorf, Berlin

Algorithmus

- Basierend auf Vektorensicht:

$$\begin{aligned} R_0 &= S \\ \text{loop:} \\ R_{i+1} &= AR_i \\ d &= \|R_i\|_1 - \|R_{i+1}\|_1 \\ R_{i+1} &= R_{i+1} + dE \\ \delta &= \|R_{i+1} - R_i\|_1 \end{aligned}$$

while $\delta > \epsilon$

- Die Vektoren sind aber *sehr* gross (=Anzahl der besuchten Seiten des Web)
- Verschiedene Verfahren zur effizienten Errechnung vorhanden

[12] © Robert Tolksdorf, Berlin

Autoritäten im Netz / HITS

Nach: Jon M. Kleinberg: Authoritative Sources in a Hyperlinked Environment. Journal of the ACM 46(5): 604-632 (1999)
<http://www.cs.cornell.edu/home/kleinber/auth.pdf>

Idee

- Netzstruktur in einem Hypertext ist selber Information über den Inhalt
- Idee: Algorithmen entwickeln, um mit Informationen über Graphstruktur besser relevante Informationen zu finden
- HITS - Hyperlink-Induced Topic Search

Arten von Anfragen

- Spezifische Anfragen:
"Does Netscape support the JDK 1.1 codesigning API?"
Wenig spezifische Antwortseiten, schwer zu finden
- Breite/Vage Anfragen:
"Find information about the Java programming language."
Viele Antwortseiten, wenige relevant
- Ähnlichkeitsanfragen: "Find pages 'similar' to java.sun.com."

Autoritative Quellen

- Autoritative Antworten als Relevanzfilter
- Wie findet man autoritativ Seiten?
 - www.harvard.edu für "Harvard"?
 - Suche nach "Search engine" für Google?
 - Suche nach "automobile manufacturers" für Honda?
- Fachliche Autorität ist nicht ausschließlich endogene Eigenschaft sondern in grossem Mass exogen
- Schreiben Hyperlinks schreiben dem Ziel eine fachliche Autorität zu?

Art der Links

- Nicht alle Links verfolgen gleiche Absicht
 - Hinweis auf wichtige Seiten
 - Navigationsunterstützung
 - Anzeigen
- Popularität vs. Autorität
 - Viele Seiten die einen Begriff enthalten und oft verlinkt werden sind nicht autoritativ
 - Seiten die allgemeinen Inhalt haben und oft verlinkt werden sind nicht für alle Themen autoritativ (eg. www.yahoo.com)

[17] © Robert Tolksdorf, Berlin

Modell

- Web ist $G=(V,E)$
 $(p,q) \in E$ ist Link von p nach q
- *out-degree* einer Seite: Anzahl abgehender Links
- *in-degree* einer Seite: Anzahl eingehender Links
- Mit $W \subseteq V$ meint $G[W]$ einen Subgraphen bei dem Knoten die Seiten aus W sind und Kanten alle Kanten zwischen Seiten aus W

[18] © Robert Tolksdorf, Berlin

Analyseziel

- Anfrage σ
- Ziel: Analyse der Linkstruktur in einem Teil des Web um autoritative Quellen zu finden
- Q_σ (alle Seiten, die σ enthalten)?
 - Zu gross
 - Autoritative Quellen eventuell nicht enthalten
- Gesucht: S_σ so dass:
 - S_σ vergleichsweise klein ist (i)
-> Aufwand begrenzt
 - S_σ viele relevante Seiten enthält (ii)
-> gute Autoritäten auffindbar
 - S_σ die meisten oder viele Autoritäten enthält (iii)

[19] © Robert Tolksdorf, Berlin

Root Set / Base Set

- Root-set R_σ aus ersten t Antworten einer Suchmaschine auf Anfrage σ (t=200)
 - Erfüllt (i) und (ii): R_σ ist Untermenge von Q_σ
 - Erfüllt nicht (iii), weil Q_σ (iii) schon nicht erfüllt
 - R_σ ist nicht sehr eng verlinkt
- Wenn es aber eine Autorität für die Anfrage gibt, ist es aber wahrscheinlicher, dass auf diese von R_σ aus verwiesen wird
- Root-Set R_σ zum Base-Set S_σ erweitern

[20] © Robert Tolksdorf, Berlin

Errechnung des Base Set

$Subgraph(\sigma, E, t, d)$

σ : a query string, E : a text-based search engine,
 t, d : natural numbers, Let R_σ denote the top t results of E on σ .

Set $S_\sigma := R_\sigma$

For each page $p \in R_\sigma$

Let $\Gamma^+(p)$ denote the set of all pages p points to.

Let $\Gamma^-(p)$ denote the set of all pages pointing to p .

Add all pages in $\Gamma^+(p)$ to S_σ .

If $|\Gamma^-(p)| \leq d$, then

Add all pages in $\Gamma^-(p)$ to S_σ .

Else

Add an arbitrary set of d pages from $\Gamma^-(p)$ to S_σ .

End

Return S_σ

[21] © Robert Tolksdorf, Berlin

Heuristik

- $G[S_\sigma] = Subgraph(\sigma, Altavista, 200, 50)$
 - Erfüllt in der Regel (i), (ii) und (iii)
 - Größe ca. 1000-5000 Seiten
 - Eine Referenz in 200 Seiten "findet" Autorität
- Zwei Arten von Links in $G[S_\sigma]$:
 - Transvers: Zwischen Seiten aus unterschiedlichen IP-Domains
 - Intrinsic: zwischen Seiten aus gleicher Domain
- Heuristik: Intrinsic Links dienen hauptsächlich der Navigation
- Also nur noch G_σ betrachten ($G[S_\sigma]$ ohne intrinsic)

[22] © Robert Tolksdorf, Berlin

Auffinden von Autoritäten

- Sind Seiten mit höchsten in-degree in G_σ Autoritäten?
- Nein, universell populäre Seiten sind auch in G_σ populär
- Bei Anfrage "Java" auch in G_σ mit hohem in-degree:
 - www.gamelan.com
 - java.sun.com,
 - Reklame für Karibikreisen
 - Home page von Amazon Books

[23] © Robert Tolksdorf, Berlin

Autoritäten und Hubs

- Autoritative Quellen in G_σ sollten sich dadurch auszeichnen, dass die Mengen der Seiten, die auf sie zeigen überlappen
- *Hubs* verweisen auf mehrere Autoritäten

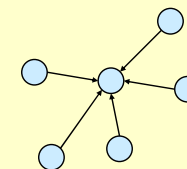

grosser in-degree

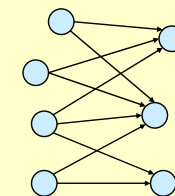

Hubs Autoritäten

- Guter Hub zeigt auf gute Autoritäten
- Gute Autorität wird von vielen guten Hubs verwiesen
- (PageRank ermittelt nur Autoritäten)

[24] © Robert Tolksdorf, Berlin

Hubs und Autoritäten identifizieren

- Für jede Seite p :
 - $x^{<p>}$: Authority weight
 - $y^{<p>}$: Hub weight
 - Normalisiert: $\sum_{p \in S_{\sigma}} (x^{<p>})^2 = 1$ und $\sum_{p \in S_{\sigma}} (y^{<p>})^2 = 1$
- Hohes $x^{<p>}$: p ist gute Autorität
- Hohes $y^{<p>}$: p ist guter Hub
- Operatoren \mathcal{P} und \mathcal{O} verrechnen Gewichte:

$$\mathcal{P} : x^{<p>} \leftarrow \sum_{q:(q,p) \in E} y^{<q>}$$

$$\mathcal{O} : y^{<p>} \leftarrow \sum_{q:(q,p) \in E} x^{<q>}$$

[25] © Robert Tolksdorf, Berlin

Algorithmus: Gegenseitig verstärken bis Fixpunkt

Iterate(G, k)

G : a collection of n linked pages

k : a natural number

Let z denote the vector $(1, 1, 1, \dots, 1) \in \mathbb{R}^n$.

Set $x_0 := z$.

Set $y_0 := z$.

For $i = 1, 2, \dots, k$

Apply \mathcal{P} operation to (x_{i-1}, y_{i-1}) , obtaining new x -weights x'_i

Apply \mathcal{O} operation to (x_i, y_{i-1}) , obtaining new y -weights y'_i

Normalize x'_i , obtaining x_i .

Normalize y'_i , obtaining y_i .

End

Return (x_k, y_k) .

[26] © Robert Tolksdorf, Berlin

Angewandt zum Filtern

Filter(G, k, c)

G : a collection of n linked pages

k, c : natural numbers

$(x_k, y_k) := \text{Iterate}(G, k)$.

Pages with the c largest coordinates in x_k as authorities.

Pages with the c largest coordinates in y_k as hubs.

- Mit steigendem k konvergieren $\{x_k\}$ und $\{y_k\}$ zu Fixpunkten x^* und y^* (Beweis siehe Papier)
- Konvergenz sehr schnell: Schon $k=20$ reicht, um gefundene beste Autoritäten und Hubs stabil zu halten

[27] © Robert Tolksdorf, Berlin

Ergebnisse

- Anfrage "Java"

.328	http://www.gamelan.com/	<i>Gamelan</i>
.251	http://java.sun.com/	<i>JavaSoft Home Page</i>
.190	http://www.digitalfocus.com/digitalfocus/faq/howdoi.html	<i>The Java Developer: How Do I . . .</i>
.190	http://lightyear.ncsa.uiuc.edu/~srp/java/java-books.html	<i>The Java Book Pages</i>
.183	http://sunsite.unc.edu/javafaq/javafaq.html	<i>comp.lang.java FAQ</i>

- Anfrage "Search Engines"

.346	http://www.yahoo.com/	<i>Yahoo!</i>
.291	http://www.excite.com/	<i>Excite</i>
.239	http://www.mckinley.com/	<i>Welcome to Magellan!</i>
.231	http://www.lycos.com/	<i>Lycos Home Page</i>
.231	http://www.altavista.digital.com/	<i>AltaVista: Main Page</i>

[28] © Robert Tolksdorf, Berlin

Metasuchmaschinen

Suchmaschinen

- Effiziente Informationssuche ist problematisch
 - Allgemeine Suchmaschinen
 - Spezielle Suchmaschinen (siehe Focussed crawling, Collaborative indexing)
- Allgemeine Suchmaschinen skalieren schlecht:
 - Wachstum der Verarbeitungskapazität vs. Wachstum der Informationen
 - Wartungsproblematik
 - Zugriffsbeschränkungen

Definition Metasuchmaschine

- Metasuchmaschine ermöglicht einen Zugang zu mehreren Suchmaschinen

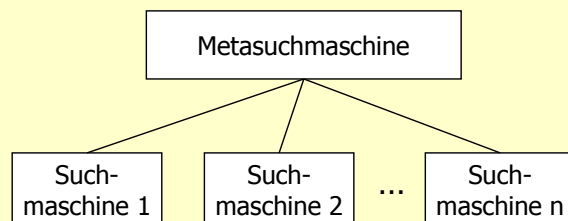

Vorteile

- Bessere Abdeckung des Suchraums Web: Suchmaschinen decken immer nur einen Teil des Web aus, Metasuchmaschinen deren Summe
- Bessere Skalierbarkeit
Suche wird auf Suchmaschinen verteilt
- Bessere automatische Absuche mehrerer Suchmaschinen
Keine manuellen Abfragen notwendig
- Effektivität der Suche verbessern
Spezielsuchmaschinen clustern Dokumente thematisch

Architektur von Suchmaschinen

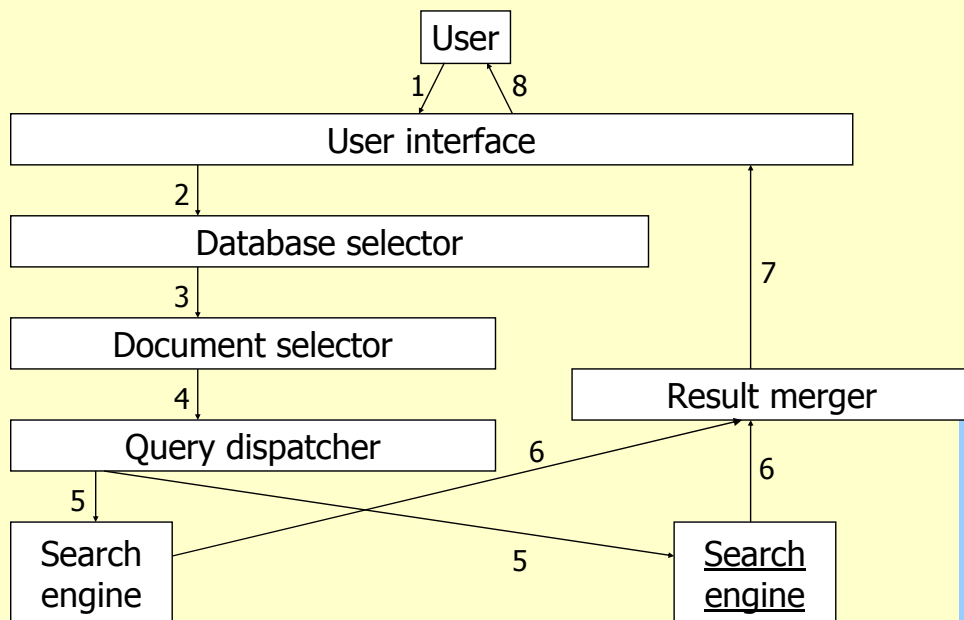

[33] © Robert Tolksdorf, Berlin

Database selector

- Kleine Anzahl von Suchmaschinen:
Anfrage kann an alle weitergeleitet werden
- Hohe Anzahl von Suchmaschinen:
Großteil der Suchmaschinen ist irrelevant für Anfrage
- Besser Anfragen beschränken
 - Anfragen binden Ressourcen in Metasuchmaschine
 - Anfragen binden Ressourcen des Netzes
 - Anfragen binden Ressourcen bei den Suchmaschinen
 - Antworten binden Ressourcen in Metasuchmaschine zur Auswahl relevanter Dokumente
- Problem:
Auswahl der relevanten Suchmaschinen für Anfragen (*database selection problem*)

[34] © Robert Tolksdorf, Berlin

Database selector

- Ist eine Datenbank nützlich für die Anfrage?
- Repräsentative Daten können zur Abschätzung dienen
 - Anlieferung durch kooperative Anbieter
 - Vorangegangene Suchergebnisse
 - Zufallsauswahl

[35] © Robert Tolksdorf, Berlin

Document selector

- Suchmaschinen unterscheiden sich in
 - der Anzahl zu einer Anfrage passender Dokument im Index
 - der Ermittlung der Ähnlichkeit von Anfrage und Dokument
 - ...
- Document selector soll dafür sorgen, dass
 - möglichst viele potentiell relevante Dokument abgefragt werden
 - möglichst wenige nicht relevante Dokumente abgefragt werden
- Problem:
Anpassung der Masse in der Anfrage für
 - Anzahl der Dokumente in Antwort
 - Ähnlichkeit der Dokumente mit Anfrage

[36] © Robert Tolksdorf, Berlin

Query Dispatcher

- Anfragen an eine bestimmte Suchmaschine folgen
 - einer bestimmten Syntax
 - einem bestimmten Protokoll (GET/POST)
- Query Dispatcher muss
 - Anfrage für Suchmaschine syntaktisch anpassen
 - Protokoll der Suchmaschine sprechen
 - Relative Gewichtung von Anfragetermen anpassen
 - Größe der Anfragemenge anpassen

[37] © Robert Tolksdorf, Berlin

Result merger

- Antworten der Suchmaschinen sind
 - teilweise überlappend
 - jeweils relativ für die Suchmaschine geordnet
 - nach unterschiedlichen Ähnlichkeitsmaßen geordnet
- Result merger muss
 - Doubletten aussortieren
 - Globales Ranking der Ergebnisse nach Ähnlichkeit zur Suchanfrage erstellen
- Problem: Unterschiedliche globale und lokale Ähnlichkeit zur Anfrage
 - Teilweise beeinflusst durch Suchmaschineneigenschaft wie document frequency
 - Neue Precision/Recall Optimierung

[38] © Robert Tolksdorf, Berlin

Unterschiede in Suchmaschinen

- Indexing
 - Indexierung des Volltext vs. Teile von Texten
 - Stopwords, ja/nein und welche
 - Stemming, ja/nein und wie
 - ...
- Gewichte von Dokumententermen
 - tf oder idf
 - Gewichtung durch Vorkommen im Titel, durch unterschiedliche Auszeichnung
 - ...
- Gewichte von Anfragetermen
 - tf in Anfrage berücksichtigt/nicht berücksichtigt
 - ...

[39] © Robert Tolksdorf, Berlin

Unterschiede in Suchmaschinen

- Ähnlichkeitsmaß
 - Euklidisch, Cosinus etc.
- Dokumentenbestand
 - Themenspezifisch
 - Abdeckungsgrad
 - Version der Dokumente, Wartungszyklus
- Ergebnisdarstellung
 - technisches Format
 - Inhalte der Darstellung (z.B. Angaben über Ähnlichkeitsmaße?)

[40] © Robert Tolksdorf, Berlin

Beispiel: Metacrawler

Metacrawler

- University of Washington, Seattle 1995
- Beobachtungen
 - Unterschiedliche Ergebnisse auf gleiche Anfragen von unterschiedlichen Suchmaschinen
 - Unterschiedliche Aktualität der Antworten
 - Unterschiedliche Ordnung der Ergebnisse
- Metacrawler fragt mehrere Suchmaschinen an und integriert Ergebnisse

Ablauf

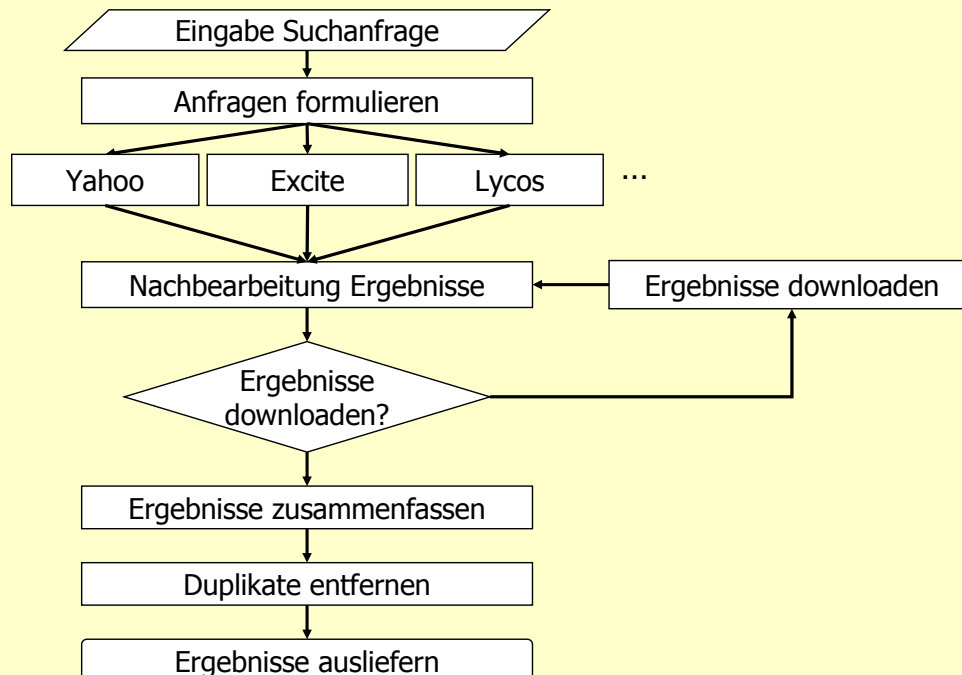

Anfragestellung

- Metacrawler unterstützt
 - Konjunktion, Disjunktion, Negation von Termen
 - Phrasen
 - Einschränkung auf Domäne
- Anpassung an
 - Suchmaschinensyntax ("a AND b", "+a +b",...)
 - Suchmaschineninteraktion (Menüs, Buttons zur Anfrageart)

Nachbearbeitung

- Anfragemächtigkeit von MetaCrawler teilweise größer als die der Suchmaschinen
- Direkte Analyse der Ergebnisdokumente notwendig
- Download der Dokumente in Folge
- Nebeneffekt: Test ob Dokument existiert

[45] © Robert Tolksdorf, Berlin

Aufbereitung

- Doppelte Referenzen entfernen
 - grunge.cs.tu-berlin.de/~tolk (= grunge.cs.tu-berlin.de/) = flp.cs.tu-berlin.de/~tolk = www.cs.tu-berlin.de/~tolk = www.robert-tolksdorf.de = www.inf.fu-berlin.de/~tolk
 - www.robert-tolksdorf.de = www.robert-tolksdorf.de/index.html (oft...)
 - http://www.inf.fu-berlin.de/lehre/WS02/NBI/ = http://www.inf.fu-berlin.de/inst/ag-nbi/lehre/0203/V_NBI/
 - Metainformationen zur Unterscheidung nutzen
- Ranking:
 - Confidence score
 - Originalranking normalisiert auf 0...1000
 - Addition der Summe der Scores der Duplikate

[46] © Robert Tolksdorf, Berlin

Architektur

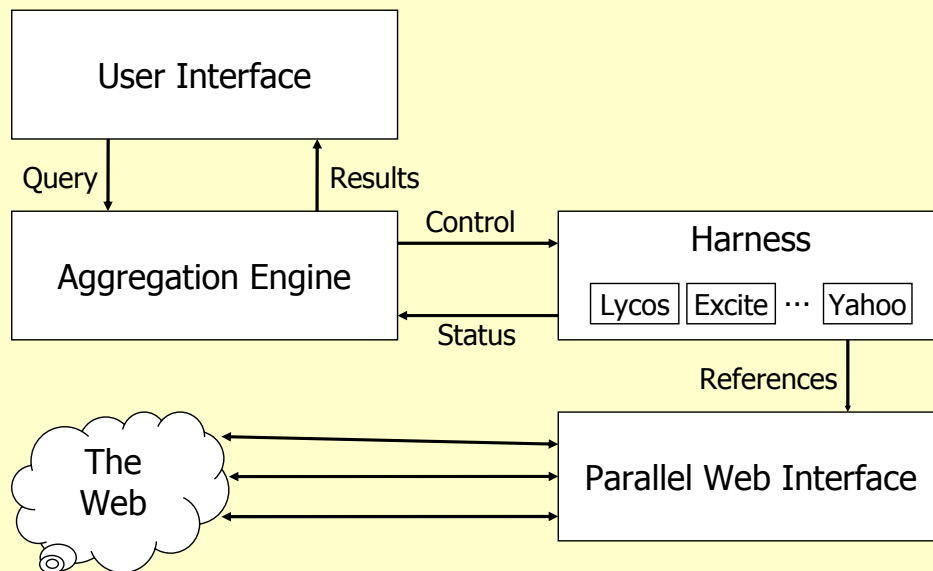

[47] © Robert Tolksdorf, Berlin

Beispiel: SavvySearch

[48] © Robert Tolksdorf, Berlin

SavvySearch

- 1995, Colorado State University
- Heute search.com
- Beobachtung
 - Metasuchmaschinen überlassen Nutzer Database Selection
 - MetaCrawler überprüft Ergebnisse
 - Individuell größter Nutzen: Alle Suchmaschinen anfragen
 - Widerspricht global größtem Nutzen
- SavvySearch lernt von vorherigen Anfragen, welche Suchmaschinen anzufragen sind und wie

[49] © Robert Tolksdorf, Berlin

Ziel

- Ziel
 - Wahrscheinlichkeit relevanter Ergebnisse erhöhen
 - Netz- und Serverbelastung reduzieren
 - Database Selection als Schlüssel dafür
- Server messen
 - Langzeit-Performance zu Anfragen
 - Kurzzeit-Performance zu Erreichbarkeit
- Wie viele Suchmaschinen anfragen?
- In welcher Reihenfolge?

[50] © Robert Tolksdorf, Berlin

Wie viele Anfragen gleichzeitig?

- Anzahl der nebenläufigen Anfragen auf Basis von
 - Schätzung der Netzlast
 - Bisherige Laufzeiten in Tabelle
 - Messung der CPU-Last bei SavvySearch
 - uptime-Messungen
 - Basis 2 Anfragen, durch gute Masse bis 6

[51] © Robert Tolksdorf, Berlin

Welche Suchmaschinen / Metaindex

- Beziehungen zwischen Anfragetermen und Suchmaschinen als Langfrist-Messung
 - No Results: Keine Ergebnisse für Term geliefert
 - Keine Ergebnisse: Suchmaschine nicht geeignet
 - Visits: Vom Nutzer danach besuchte Links (Erfordert Ergebnisse mit Link-Forwarding wie bei <http://www.search.com/click?sl,marin.1.channel.296-142.1.0.w3c.0,http://click.alltheweb.com/go2/2/atw/1cDC4FC2F7/MSxILHdIYg/http/www.w3.org/>)
 - Viele Visits: Suchmaschine sehr geeignet
- Verstärkung relativ zur Anzahl der Terme
 - Keine Antwort von S auf „artificial intelligence conferences“
-> $M_{\text{artificial},s} = -0.33$ $M_{\text{intelligence},s} = -0.33$ $M_{\text{conferences},s} = -0.33$

[52] © Robert Tolksdorf, Berlin

Metaindex

- Kurzfrist-Messung: Erreichbarkeit von Suchmaschinen
 - Anzahl der Ergebnisse der letzten 5 Anfragen
 - Antwortzeit bei den letzten 5 Anfragen

[53] © Robert Tolksdorf, Berlin

Ordnung der Suchmaschinen

- Anfragerang $Q_{q,s}$ für Anfrage q bei Suchmaschine s
 - $$Q_{q,s} = \sum_{t \in q} \frac{M_{t,s} * I_t}{\sqrt{T_s}}$$
 - tfidf Verrechnung
 - $M_{t,s}$: Gelerntes Gewicht für Term t
 - I_t : Inverse Dokumentenfrequenz von t im Metaindex
 - T_s : Summe aller Gewichte für s , generelle Nützlichkeit von s
- Rang der Suchmaschine
 - $R_{q,s} = Q_{q,s} - (P_{s,h} + P_{s,r})$
 - $P_{s,h}$: Strafe für wenig Ergebnisse
 - $P_{s,r}$: Strafe für schlechte Erreichbarkeit

[54] © Robert Tolksdorf, Berlin

Messungen

- Ergebnisse
 - Ausgangsbasis: Kleiner Metaindex aus Daten von 2 Tagen
 - 28 Tage lernen
 - Visits-Maß im Mittel von .36 auf .42 im Mittel gesteigert
 - No Results Maß im Mittel von .142 auf .135 gesenkt
 - Wenig Nutzung notwendig um Maße zu ändern
 - 10 malige Nutzung von Termen halbierte No Results
 - Häufigst genutzter Term (5000) hatte
 - Visits von .76
 - No Results bei 0.08
- Durch einfaches Maß und einfaches Lernen ist deutliche Verbesserung der Performance möglich

[55] © Robert Tolksdorf, Berlin

Literatur

- Weiyi Meng and Clement Yu and King-Lup Liu: Building efficient and effective metasearch engines. ACM Computing Surveys, 34(1), pp. 48-89, March 2002.
- E. Selberg, and O. Etzioni: The MetaCrawler Architecture for Resource Aggregation on the Web IEEE Expert, January/February, pp. 11-14. 1997 <http://www.cs.washington.edu/homes/speed/papers/ieee/ieee-metacrawler.ps>
- A. Howe, and D. Dreilinger. SavvySearch: A MetaSearch Engine that Learns Which Search Engines to Query. AI Magazine, 18(2), 1997.

[56] © Robert Tolksdorf, Berlin

Zusammenfassung

Zusammenfassung

- Pagerank
- HITS
- Metasuchmaschinen